

Risoluzione di problemi - Aesculap Exacta GT 415

Se avete problemi con la vostra Exacta, si prega de attenersi alla seguente procedura:

1. Vedete la luce rossa (No. 1), quando la vostro Exacta di trova nella stazione di ricarica?

Si:

- Proseguire al punto 2

No:

- Controllare se la stazione di ricarica è collegato correttamente
- Controllare se la vostra Exacta e correttamente posizionata nella stazione di ricarica
- Pulire i contatti e inserire la macchina nella stazione di ricarica (no. 7 e 3)

2. Se le due piastre di taglio sono incollate (non si spostano più)?

Si:

- Muovete le due piastre con un dito (vedi foto)
- Bagnate le piastre di taglio regolarmente con olio dopo ogni lavoro

No:

- Proseguire al punto 3



3. Inviare la macchina (con stazione di ricarica e piastre di taglio) al seguente indirizzo:

Groomers Mall
B. Gherardi
Höhenstr. 42
8127 Forch
079 587 52 98

Abbiamo bisogno delle seguenti informazioni:

Nome, Cognome: _____

Via, No: _____

Zip, Località: _____

Telefono _____

Email: _____

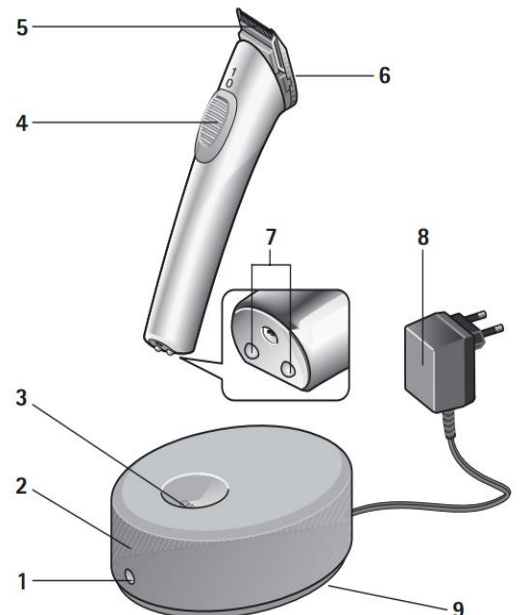

Vi contatteremo al più presto via mail o telefono